

- камере при проведении соревнований с цветной телевизионной трансляцией, Еверт.ср. не менее 1 500 (тысячи пятьсот) лк, по направлению к второстепенным телевизионным камерам Еверт.ср. не менее 800 лк;
- 3.3. Коэффициент неравномерности освещенности Емин/Есред. не менее 0,7 и Емин/Емакс не менее 0,5;
- 3.3. коэффициент неравномерности освещенности Емин/Есред. не менее 0,7 и Емин/Емакс не менее 0,5;
- 3.4. уровень вертикальной освещенность 5 (пяти) первых рядов трибун при телевизионной трансляции не менее 30% (тридцати процентов) от Еверт.ср.;
- 3.5. современные источники света с индексом цветопередачи Ra не менее 80 (восемидесяти) и цветовой температурой не менее 5600 К для освещения ледовой поверхности хоккейной площадки.
4. Государственные флаги стран-участниц Соревнования, флаги ФХР, ВХЛ и субъекта Российской Федерации единого размера (площади) с учетом особенностей Спортсооружения должны быть расположены на видном месте над ледовой поверхностью хоккейной площадки. Форма, цвет и использование государственных флагов стран-участниц Соревнования должны соответствовать требованиям, предъявляемым законодательством этих стран (технические вопросы и порядок размещения флагов указаны в Приложении № 26).
5. Состояние бортов и ограждений должно соответствовать требованиям Регламента и Правилам игры в хоккей, наличие загрязнений от шайб, сколов, трещин и т.д. не допускается.

#### **Статья 96. Система «Видеогол»**

1. Система «Видеогол» должна отвечать следующим минимальным требованиям:
- 1.1. видеокamеры и серверы должны иметь следующие выходные параметры видеосигнала: разрешение не менее чем HighDefinition 1280x720p или FullHD 1920x1080i, с частотой кадров не менее 50 fps. Расположение камер системы «Видеогол» должно соответствовать изображениям и схемам, указанным в Приложении № 27 к Регламенту;
- 1.2. камера в воротах устанавливается на задней вертикальной стойке ворот в ее верхней части. Объектив должен находиться в месте соединения верхней внутренней дуги и центральной стойки ворот и быть направлен вниз на линию ворот. В обзор камеры должна попадать линия ворот и нижние фрагменты штанг. Линия ворот на картинке должна быть прямой;
- 1.3. камера за воротами устанавливается строго по центру с внешней стороны борта. Объектив должен находиться на высоте 20-25 см от верхней части борта. В обзор камеры должны попадать ворота и участок хоккейной площадки на расстоянии один метр вокруг площади ворот;
- 1.4. камера над воротами устанавливается таким образом, чтобы в обзор камеры попадали ворота, площадь ворот, участок хоккейной площадки на расстоянии одного метра за воротами и участок льда до ближних линий (усов) на кругах вбрасывания перед воротами;

- 1.5. наличие изображения, необходимого для просмотра и принятия решения о взятии ворот;
- 1.6. запись видеoinформации, получаемой с камер, на жесткий диск компьютера (стандарт записи H.264 или MJPEG). Запись должна производиться с тайм-кодом из системы хронометража;
- 1.7. наличие гибкого настраиваемого интерфейса управления процессом записи видеoinформации и ее последующего просмотра;
- 1.8. возможность отдельной архивации видеозаписи в сжатом формате H.264 или MJPEG всех спорных моментов с видеокamer системы «Видеогол», просмотренных во время Матча Судьей видеоповторов на ледовой арене, которая в течение 12 (двенадцати) часов после окончания каждого «домашнего» Матча направляется через Интернет на FTP-сервер Лиги;
- 1.9. наличие бесперебойного обеспечения электропитанием в течение всего Матча;
- 1.10. возможность надежной работы в триплексном режиме, когда одновременно происходит запись, просмотр каналов в реальном времени и воспроизведение записей из архива;
- 1.11. наличие канала связи для переговоров Главного судьи с Судьей видеоповторов на ледовой арене.

#### **Статья 97. Информационное табло**

1. Спортсооружение должно быть оснащено информационным табло, отвечающим требованиям Регламента и Правилам игры в хоккей.
2. На информационном табло Спортсооружения во время всего Матча должны быть отражены: наименование играющих команд, время Матча в каждом периоде, номер периода, штрафное время Игроков и счет Матча. Информация должна быть видна всем зрителям, находящимся в Спортсооружении, со всех мест арены.
3. На информационном или ином табло Спортсооружения за 60 (шестьдесят) минут до начала Матча должен осуществляться обратный отсчет времени.
4. На информационном или ином табло Спортсооружения должно быть отражено время Матча в каждом периоде, отсчитываемое в минутах и секундах от 20 минут 00 секунд до 00 минут 00 секунд.
5. В перерывах Матча на информационном или ином табло Спортсооружения должен осуществляться обратный отсчет времени до начала очередного периода или дополнительного времени (овертайма).
6. В перерывах и после окончания Матча на информационном табло Спортсооружения должна осуществляться демонстрация статистической информации встречающихся команд (броски по воротам, время нахождения Игроков на льду, штрафное время команд).
7. Количество видеоповторов каждого из забитых в Матче голов вне зависимости от команды, забившей гол, должно быть одинаковым.
8. Запрещается демонстрация видеоповторов эпизодов Матчей, в которых:
  - 8.1. Хоккеисты, Тренеры, официальные лица Клубов, зрители оспаривают решения Судей, проявляют явное неуважение к Судьям, используют жесты,

**СХЕМЫ РАСПОЛОЖЕНИЯ И ИЗОБРАЖЕНИЯ  
С КАМЕР СИСТЕМЫ «ВИДЕОГОЛ», ПАНОРАМНОЙ КАМЕРЫ  
И ДОПОЛНИТЕЛЬНЫХ КАМЕР НА СИНИХ ЛИНИЯХ**

**1. Схема расположения камер на арене (вид сверху):**

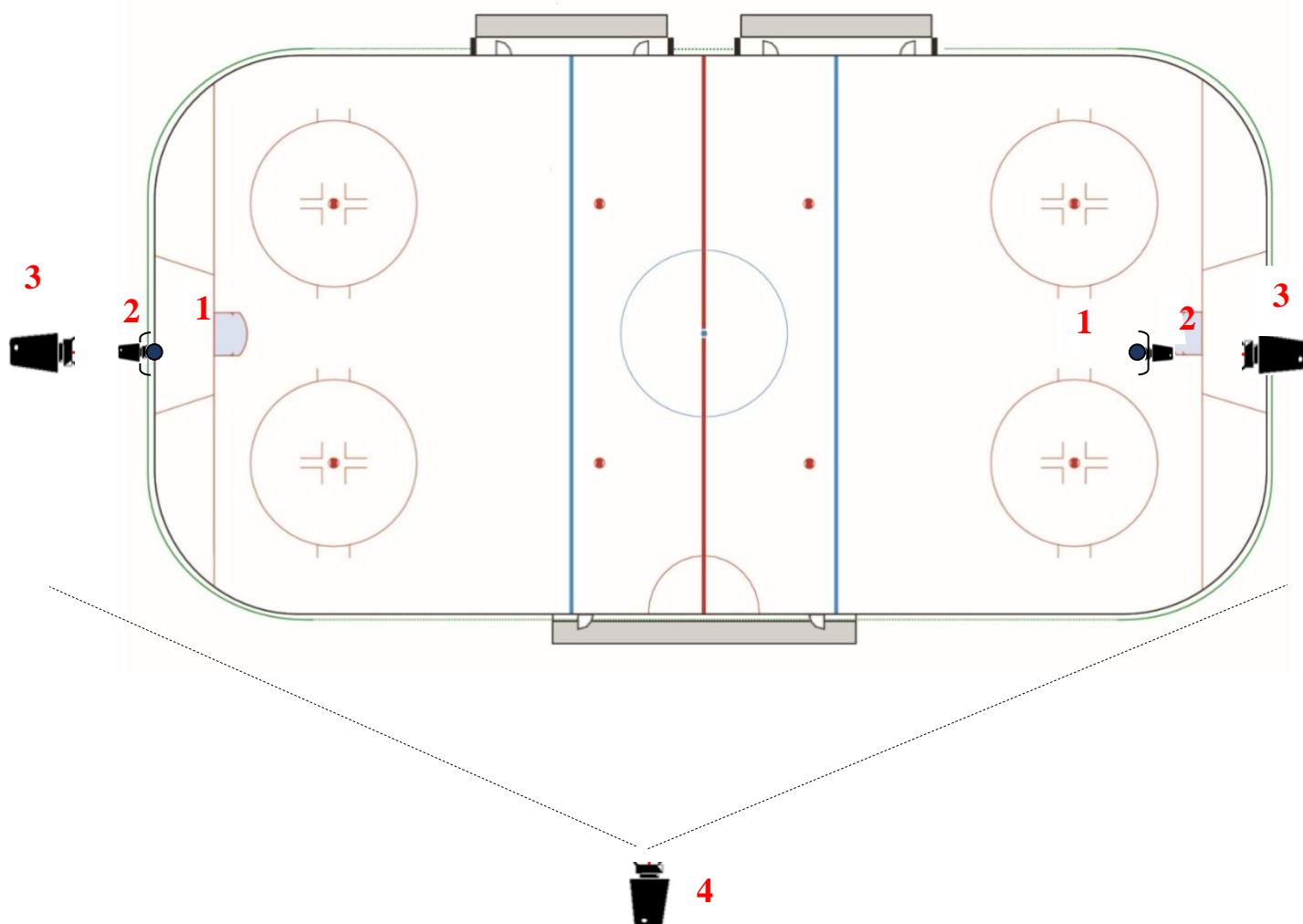

Условные обозначения:

1. Камера над воротами.
2. Камера в воротах.
3. Камера за воротами.
4. Панорамная камера (расположение индивидуальное для каждого спортивного сооружения).

2. Схема расположения камер над воротами, за воротами и в воротах (вид сверху):

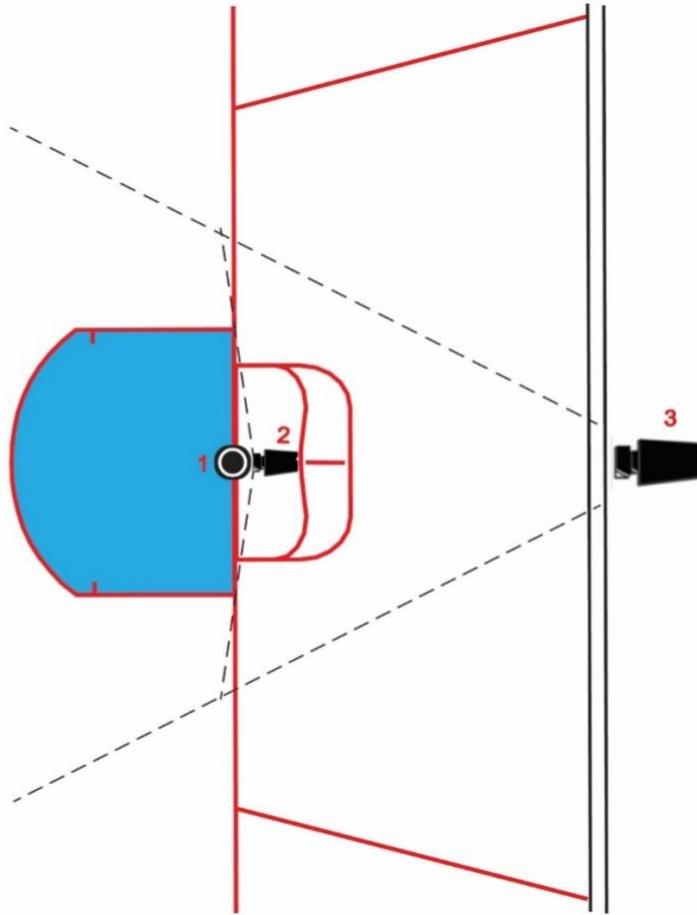

3. Схема расположения камер над воротами, за воротами и в воротах (вид сбоку):

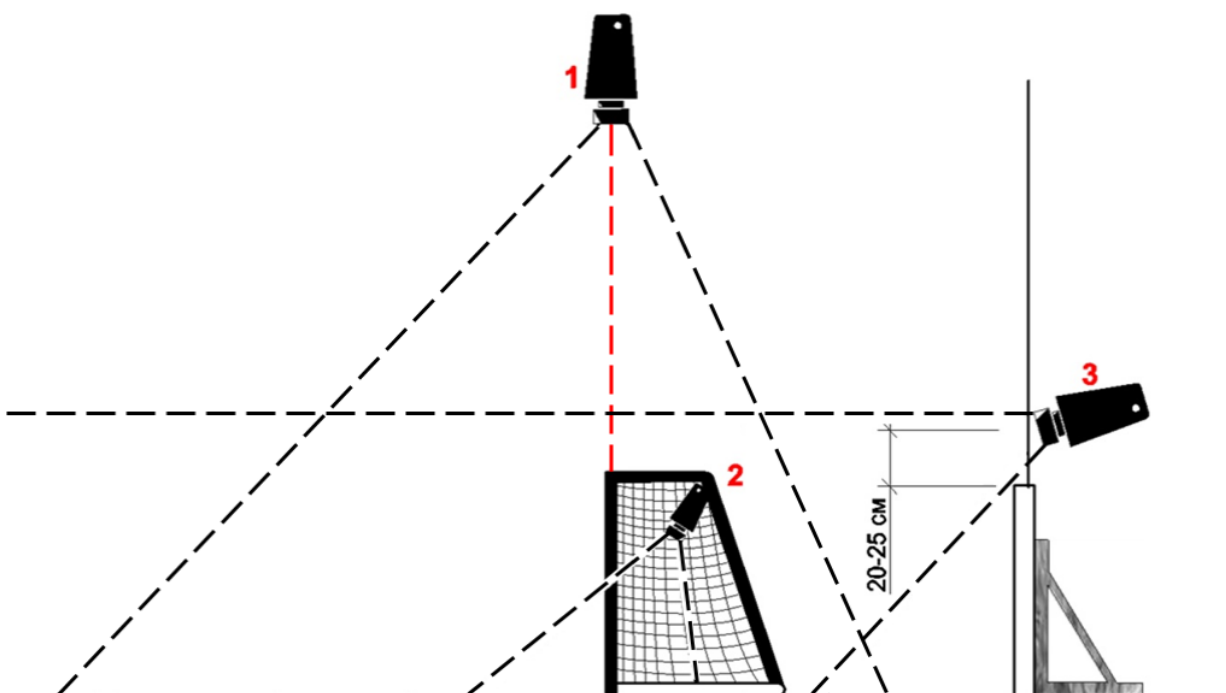

**4. Изображение с камеры №1 (над воротами):**

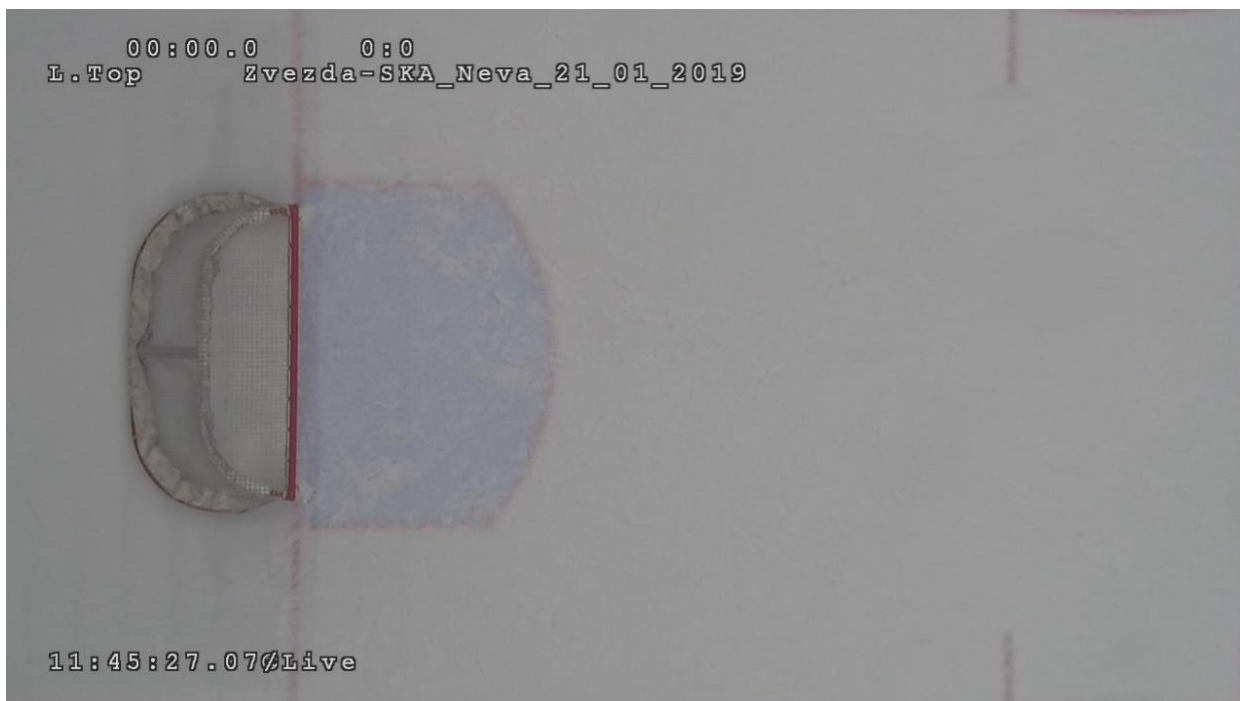

**5. Изображение с камеры №2 (в воротах):**

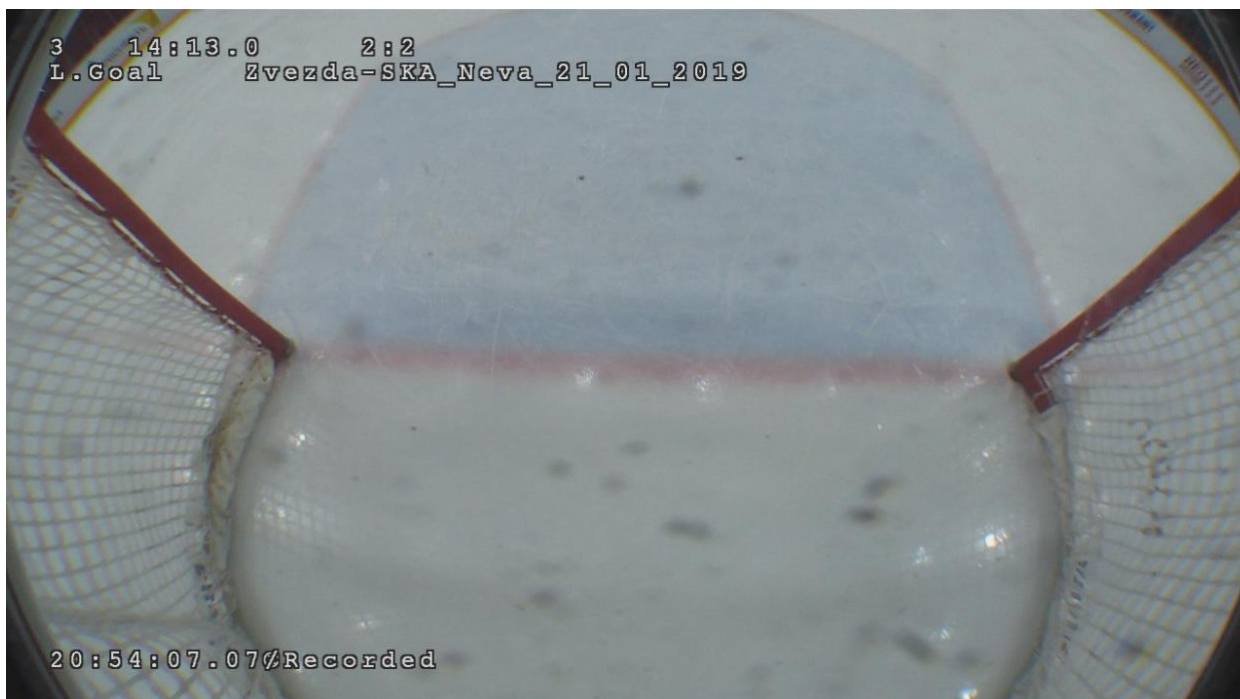

**6. Изображение с камеры №3 (за воротами):**



**7. Изображение с камеры №4 (панорамная):**

